

Detalles del consumidor

Nombre: _____

Dirección: _____

No. De serie del tractor: _____

Nombre del distribuidor y dirección: _____

No. de Teléfono: _____

Contacto Gerente Servicio técnico.: _____

Contacto Gerente: _____

Introducción

Felicitaciones por convertirse en el orgulloso propietario de un Mahindra 2025. Este manual contiene información importante sobre seguridad, operación y mantenimiento de su tractor. Léalo detenidamente y revíselo de vez en cuando. El mantenimiento de su tractor de acuerdo con lo recomendado en este manual le ayudará a mantenerlo libre de problemas. Le deseamos todo lo mejor y una larga vida útil para su tractor Mahindra 2025.

Índice

Núm. de Tema	Descripción	Núm. de pág.
1	Especificaciones del producto	4
2	EPCV	7
3	Algunas palabras sobre seguridad	9
4	Señales de seguridad	11
5	Qué hacer y qué no hacer	15
4	Familiarícese con su tractor	16
7	Panel de instrumentos e indicadores	17
8	Controles	24
9	Aditamentos	30
10	Hágalo usted mismo	34
11	Mantenimiento	35
11	Hágalo usted mismo	39
12	Hágalo usted mismo - cada 50 horas	46
13	Almacenamiento del tractor	47
14	Consejos para ahorrar combustible	48
15	Consejos para la conservación del suelo, del agua de lluvia y la humedad del suelo y una mejor agricultura	49
16	Solución de fallas	50
17	Sostenibilidad	51

Especificaciones del producto

Mahindra 2025

MOTOR

Tipo	Mahindra - Motor MDI
Núm. de cilindros	2
Potencia del motor	24 HP, 20 HP
Diámetro de los cilindros	88.9 mm
Carrera	110 mm
Desplazamiento cm ³	1365
Velocidad regulada nominal	2300 ± 50
RPM de ralentí bajo	1050 ± 100
RPM de ralentí alto	2550 ± 50
Filtro de aire	Tipo seco
Sistema de enfriamiento	Circulación forzada de refrigerante

Embrague

Tipo de embrague	Placa de fricción seca
------------------	------------------------

TRANSMISIÓN

Tipo	Mecánica, malla deslizante
Núm. de velocidades	8 adelante y 4 reversa
Toma de fuerza	Seis estrías montadas en la parte trasera, 540 RPM y 540 E como opción.
RPM de la toma de fuerza a la velocidad nominal del motor	605 (1a velocidad), 750 (2a velocidad)
Frenos	OIB de 114.3 mm

Mahindra 2025

HIDRÁULICA

Tipo	Tipo LIVE Opencenter
Capacidad de elevación (kilogramos)	450 en el chasis y 750 en el enganche

TRACTOR

Tipo de dirección	Dirección hidrostática
Tamaño de las llantas delanteras	6.0 x 14
Tamaño de las llantas traseras	8.3 x 24 - 6 PR
Peso total del tractor sin lastre (Kg)	1020

*Considerando depósitos llenos y el peso de la estructura de protección contra volcaduras.

RADIO DE GIRO

con freno	2.4 m
sin freno	2.7 m
Eje frontal	4WD

Geometría del tractor (4WD)

Dimensiones (mm)

Altura total (mm)	2340
Longitud total (mm)	2742
Distancia al suelo (mm)	285
Ancho total (mm)	1130
Distancia entre ejes (mm)	1570
Dist. entre ruedas delant. (mm)	864
Dist. entre ruedas traseras (mm)	762 a 915 (30, 32, 34 y 36 Opción. Estándar-36)



La EPCV se instala en el taller del concesionario distribuidor

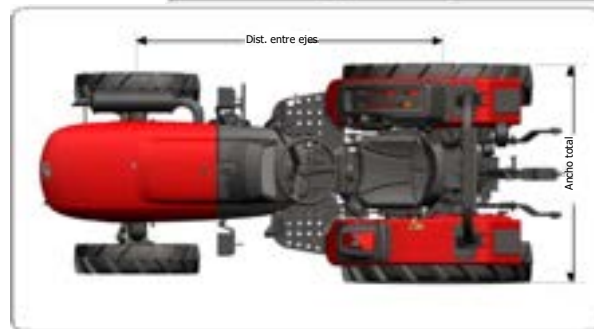
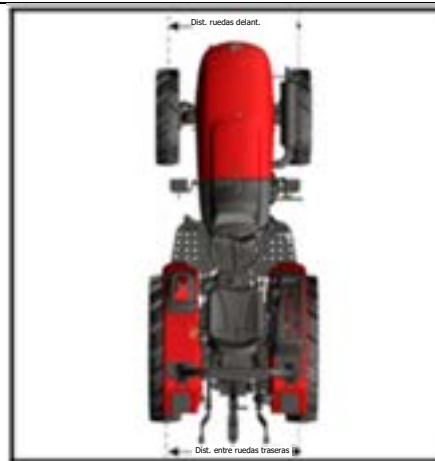

Gráfica de velocidad

Llantas traseras tam. 8.3 x 24 a las RPM nominales del motor



Tabla de idoneidad de la aplicación**

Núm.	Aplicación	Velocidad recomendada
1	Cultivador rotativo	L3/L4
2	Cultivador	L3/L4/H1
3	Arado	L2/L3
4	Remolque	H2/H3/H4
5	Rociado	L3/L4/H1

**Selección de velocidad depende del tipo de suelo

Velocidad	km/hr	Opción 1 PTO - 540	Opción 2 PTO - 540 E
L1	2.08	1.85	1.50
L2	3.05	2.71	2.19
L3	4.21	3.75	3.03
L4	6.40	5.69	4.60
H1	7.35	6.54	5.29
H2	10.76	9.57	7.74
H3	14.85	13.21	10.68
H4	22.60	20.11	16.25
R1	2.08	1.85	1.50
R2	3.05	2.71	2.19
R3	4.21	3.75	3.03
R4	6.40	5.69	4.60

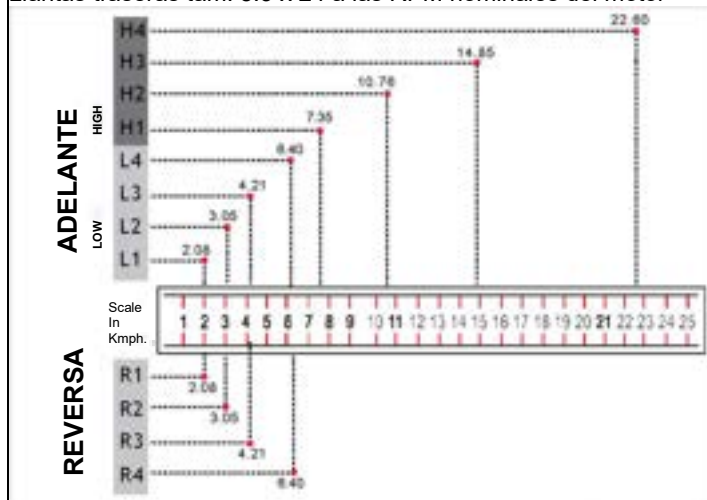
Opción 1 -

Velocidad km/h RPM motor 2046 RPM TDF 540 Modo TDF - 540

Option 2 -

Velocidad km/h RPM motor 1654 RPM TDF 540 Modo TDF -540E

Estructura de protección contra volcaduras (EPCV)

Los tractores Mahindra & Mahindra Ltd. están equipados con un bastidor para la protección del operador del tractor a fin de minimizar las lesiones graves al operador como resultado de una volcadura accidental. Estos bastidores, conocidos como EPCV, forman una zona de seguridad dentro de la cual se ofrece cierta protección al operador en caso de que el tractor se vuelque. Es necesario que el operador del tractor se abroche el cinturón de seguridad para estar protegido por la EPCV.

(EPCV) Mantenimiento e Inspección

La EPCV ha sido certificada según los estándares de la industria y/o gubernamentales. Cualquier daño o alteración al EPCV, los herrajes de montaje o el cinturón de seguridad anula la certificación y reducirá o eliminará la protección para el operador en caso de volcadura.

La EPCV, los herrajes de montaje y el cinturón de seguridad deben revisarse después de las primeras 100 horas de operación del tractor y cada 500 horas a partir de entonces en busca de cualquier evidencia de daño, desgaste o grietas. En caso de daño o alteración, la EPCV debe ser reemplazada antes de continuar con la operación del tractor. Se debe usar el cinturón de seguridad durante la operación del tractor cuando esté equipado con una EPCV certificada. El no hacerlo reducirá o eliminará la protección al operador en caso de una volcadura.

Daños a la EPCV

Si el tractor se volcó o el bastidor EPCV se dañó (por ejemplo, al golpear un objeto elevado durante el transporte), debe reemplazarse para brindar la protección original. Después de un accidente, compruebe si hay daños a

1. 1) EPCV, 2) Asiento, 3) Cinturones de seguridad y sujeciones del asiento. Antes de operar un tractor, reemplace todas las piezas dañadas.



ADVERTENCIA

Cuando se opera incorrectamente, un tractor puede volcarse. Solo para almacenamiento en espacios reducidos, la barra antivuelco se puede plegar. No hay protección cuando el tractor se opera con la barra antivuelco en la posición plegada. Levante siempre la barra antivuelco inmediatamente después del almacenamiento en espacios reducidos. Siempre use el cinturón de seguridad cuando la barra antivuelco esté levantada. Los cinturones de seguridad salvan vidas cuando se usan. No utilice el cinturón de seguridad cuando la barra antivuelco esté bajada. Nunca sujete cadenas o cuerdas al bastidor EPCV para jalar; esto hará que el tractor vuelque

hacia atrás. Si se quita o reemplaza la EPCV, asegúrese de que se usen los herrajes adecuados-

Se debe utilizar el cinturón de seguridad al operar el tractor si está equipado con un EPCV certificado. El no hacerlo reducirá o eliminará la protección al operador en caso de volcadura.

La sustitución de los herrajes de montaje, el cinturón, etc. por componentes que no sean iguales a los componentes originales certificados, anulará la certificación y reducirá o eliminará la protección al operador en caso de volcadura.

Operación del EPCV plegable

Para plegar el EPCV (A):

1. Retire los pasadores de cierre rápido (B) y los pasadores con cabeza (C).
2. Afloje la perilla (D)
3. Gire el travesaño (A) del EPCV hasta los topes.
4. Reinstale los pasadores (C y B) en su posición en la EPCV

Para elevar la EPCV a la posición de operación:

1. Retire los pasadores de cierre rápido (B) y los pasadores con cabeza (C).
2. Afloje la perilla (D)
3. Gire el travesaño (A) de la EPCV.
4. Instale los pasadores (C) y los pasadores de cierre rápido (B).
5. Apriete la perilla (D)

-para remplazar la EPCV y los valores de par recomendados se aplican a los pernos de fijación. Use siempre el cinturón de seguridad si el tractor está equipado con un EPCV.



EPCV doblada

A - Travesaño de la EPCV
B - Pasadores de cierre rápido

C - Pasadores con cabeza
D - Perilla

Unas palabras acerca de la seguridad

Su seguridad y de los demás es muy importante.

Para ayudarle a tomar decisiones informadas acerca de la seguridad, proporcionamos procedimientos operativos y otra información en este manual. Usted encontrará esto como mensajes de seguridad.

Cada mensaje de seguridad está precedido por un símbolo de alerta de seguridad y una de las cuatro palabras: Peligro, advertencia, precaución o cuidado.



PELIGRO

Indica una situación de peligro inminente que, si no se evita, provocará la muerte o lesiones graves.



ADVERTENCIA

indica una situación potencialmente peligrosa que, de no evitarse, podría causar la muerte o lesiones graves.



PRECAUCIÓN

indica una situación potencialmente peligrosa que, de no evitarse, podría causar lesiones leves o moderadas.



CUIDADO

Indica que se pueden producir daños en el equipo o en la propiedad si no se siguen las instrucciones.

• Instrucciones de seguridad

Lea atentamente todas las instrucciones de seguridad dadas en este manual para su seguridad. La alteración de cualquiera de los dispositivos de seguridad puede causar lesiones graves o la muerte.



Mantenga su tractor en buenas condiciones y no permita que se realicen modificaciones no autorizadas en el tractor que puedan impedir el funcionamiento / seguridad y afectar la vida útil del tractor.

• Antes de dar reversa

Vea que no haya niños atrás del tractor.

No permita que viajen pasajeros en el tractor o en el implemento adjunto.



• Precauciones para evitar volcaduras

No conduzca donde el tractor pueda resbalar o volcar. Disminuya la velocidad antes de hacer un giro brusco. Salir de una zanja hacia adelante podría hacer que el tractor vuelque hacia atrás. Evite tales situaciones.



• Estacione el tractor en forma segura

Antes de trabajar en el tractor:

Baje todos los equipos al suelo. Apague el motor y quite la llave.



Unas palabras sobre seguridad



Mantenga lejos a los pasajeros
No permita pasajeros en el tractor.
Los pasajeros en el tractor corren riesgo de lesiones como ser golpeados por objetos extraños o ser arrojados fuera del tractor.



Manténgase alejado de ejes giratorios
Enredarse en un eje giratorio puede causar lesiones graves o la muerte. Mantenga el escudo de la TDF en su sitio todo el tiempo.
Use ropa ceñida al cuerpo. Pare el motor y asegúrese de que el eje de la TDF esté detenido antes de hacer ajustes, conexiones o limpiar un equipo impulsado por la TDF.



Evite explosiones de la batería.
Mantenga las chispas, cerillos encendidos y llamas alejados de la parte superior de la batería. Los vapores de ácido pueden explotar.
Nunca pruebe la carga de la batería haciendo corto circuito entre los polos.



El ácido sulfúrico en el electrolito de la batería es venenoso. Puede quemar la piel, hacer agujeros en la ropa y causar ceguera si entra en contacto con los ojos.

Si derrama el electrolito sobre usted:

1. Enjuague inmediatamente la piel con agua fría.
2. Enjuague los ojos con agua durante 10-15 minutos. Obtenga atención médica de inmediato.

Protección de la cabeza

Este tractor no tiene protección contra caída de objetos. No use este tractor en situaciones donde haya riesgo de que caigan objetos sobre el operador.



Precauciones generales

1. El borde del panel del piso no tiene un borde elevado para brindar seguridad contra resbalones en tiempo de lluvias.
2. No opera el tractor cerca de material inflamable.
3. El cargador no tiene un dispositivo autonivelante, puede ocurrir derrame del material a elevar el cucharón (si lo hay).

Señales de seguridad

⚠️ ADVERTENCIA

PARA EVITAR LESIONES O MUERTE POR VOLCADURAS:

- MANTENGA LA ESTRUCTURA DE PROTECCIÓN CONTRA VOLCADURAS (EPCV) EN POSICIÓN VERTICAL Y TRABADA
- ABROCHE EL CINTURÓN DE SEGURIDAD ANTES DE OPERAR
- NO HAY PROTECCIÓN AL OPERADOR SI LA EPCV ESTÁ EN POSICIÓN PLEGADA
- REVISE EL ÁREA DE OPERACIÓN Y PLEGUE LA EPCV SOLO CUANDO SEA ABSOLUTAMENTE NECESARIO
- NO ABROCHE EL CINTURÓN DE SEGURIDAD CON LA EPCV PLEGADA
- ELEVE Y TRABE LA EPCV TAN PRONTO COMO EL ESPACIO VERTICAL PERMITA PONER LA EPCV EN POSICIÓN VERTICAL



⚠️ ADVERTENCIA

- Antes de encender y operar conozca las instrucciones de operación y seguridad en el manual del operador en el tractor.
- No permita gente cercana.
- Ubique y conozca la operación de los controles.
- Encienda el motor solo desde el asiento del operador pisando el embrague, transmisión en neutral, la TDF desactivada y el control hidráulico en posición inferior.
- Bloquee juntos los frenos, use luces de advertencia y el emblema Vehículo de Movimiento Lento al conducir en carretera.
- Nunca permita pasajeros en el tractor excepto en un asiento de instrucción aprobado.
- Baje velocidad en giros, terreno irregular y pendientes para evitar peligros.
- Baje el equipo, coloque las palancas de cambio en neutral, apague el motor y active el freno de estacionamiento antes de abandonar el asiento del tractor.

EL INCUMPLIMIENTO DE CUALQUIERA DE LAS INSTRUCCIONES ANTERIORES PUEDE CAUSAR LESIONES GRAVES AL OPERADOR

Señales de seguridad

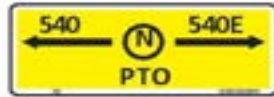

ADVERTENCIA

NUNCA MODIFIQUE O REPARE UNA EPCV PORQUE SOLDAR, ESMERILAR, TALADRAR O CORTAR CUALQUIER PARTE PUEDE DEBILITAR LA ESTRUCTURA.



PRECAUCIÓN

PARA EVITAR LESIONES AL ELEVAR O PLEGAR UNA ESCV.

ACTIVE EL FRENO DE ESTACIONAMIENTO Y APAGUE EL MOTOR.
QUITE CUALQUIER OBSTRUCCION QUE IMPIDE ELEVAR O PLEGAR LA EPCV.
NO PERMITA ESPECTADORES HAGAN SIEMPRE ESTA FUNCIÓN DESDE UNA POSICIÓN ESTABLE EN LA PARTE TRASERA DEL TRACTOR. SUJETE LA PARTE SUPERIOR DE LA EPCV EN FORMA SEGURA AL ELEVAR O PLEGAR.
ASEGÚRESE DE QUE TODOS LOS PASADORES ESTÉN COLOCADOS Y TRABADOS.

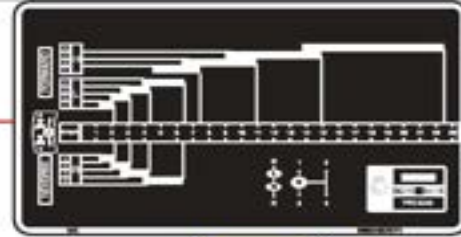

PRECAUCIÓN

1. QUITA LAS TERMINALES (-) Y LUEGO LAS (+).
2. AFLOJE TUERCAS MARIPOSA "A" EN LA ABRAZADERA.
3. QUITA LA ABRAZADERA.
4. SUJETE Y SAQUE LA BATERIA (PESO DE LA BATERIA = 18 kg APROX.)

Señales de seguridad

PRECAUCION
MANTENGA EL NIVEL DE REFRIGERANTE ENTRE "LLENO" Y "BAJO" CON MOTOR FRÍO.

PELIGRO

- LA EXPLOSIÓN DE LA BATERÍA PUEDE PROVOCAR CEGUERA
- MANTENGA LAS CHISPAS O LAS LLAMAS ABIERTAS LEJOS DE LA BATERÍA.
- NO ARRANQUE EL MOTOR PASANDO CORRIENTE DE OTRA BATERÍA.
- EL ÁCIDO DE LA BATERÍA PUEDE PROVOCAR QUEMADURAS.
- EN CASO DE CONTACTO, LAVE INMEDIATAMENTE CON AGUA.

ADVERTENCIA

- El sistema de enfriamiento funciona bajo presión.
- Es peligroso quitar el tapón del radiador cuando el sistema está caliente.
- Gire siempre el tapón lentamente hasta el primer tope y deje que salga la presión antes de quitar el tapón por completo.
- Cuando se opera por debajo de los 0° C, utilice una solución anticongelante adecuada como refrigerante.

ADVERTENCIA



AL TRANSPORTAR IMPLEMENTOS, MANTENGA LA PALANCA DE TIRO (A) EN POSICIÓN INFERIOR



ADVERTENCIA

MANTENGA LAS MANOS Y LA ROPA ALEJADAS DEL VENTILADOR Y LAS BANDAS EN ROTACIÓN PARA EVITAR LESIONES GRAVES

ADVERTENCIA



ANTES DE DESMONTAR EL TRACTOR:

1. ACTIVE SIEMPRE FRENO DE ESTACIONAMIENTO.
2. ESTACIONE EN TERRENO A NIVEL DE SER POSIBLE. SI ESTACIONA EN PENDIENTE, POSICIONE EL TRACTOR ATRAVESADO EN PENDIENTE.
3. PONGA PALANCA F-N-R EN NEUTRAL Y PARE EL MOTOR.
4. BAJE TODO IMPLEMENTO AL SUELO. EL INCUMPLIMIENTO DE ESTA ADVERTENCIA PUEDE PROVOCAR EL DESLIZAMIENTO DE LAS RUEDAS Y CAUSAR LESIONES O LA MUERTE.



Señales de seguridad



- Para frenos lubritech use solo el aceite recomendado por Mahindra.
- Lea todas las instrucciones de operación antes de empezar a operar el tractor.
- Haga todas las labores de mantenimiento sin excepción.
- Mantenga limpio el filtro de aire.
- Asegúrese de utilizar el grado correcto de aceites lubricantes y de que se repongan y cambien en los intervalos recomendados.
- Instale un nuevo anillo de sello al cambiar el filtro tipo *spin-on*.
- Observe la luz indicadora de presión de aceite e investigue de inmediato cualquier anomalía.
- Revise que no haya fugas en el tapón del radiador para una operación eficiente del sistema de enfriamiento.
- Mantenga el sistema de enfriamiento lleno de agua y anticorrosivo (Mahindra m-STAR Coolz).
- En clima extremadamente frío (bajo cero) utilice una mezcla de anticongelante.
- Asegúrese de que la transmisión esté en neutral antes de encender el motor.
- Guarde todo el combustible en recipientes limpios y utilice un filtro al llenar el tanque.
- Atienda a los ajustes y reparaciones menores tan pronto como sea necesario. En caso de duda, consulte al concesionario de tractores Mahindra.
- Cambie a una velocidad inferior cuando conduzca por colinas empinadas.
- Mantenga la palanca de control de tiro completamente bajada cuando no esté en uso.
- Abastezca combustible sólo en estaciones de servicio autorizadas.
- Antes y después de la temporada haga revisar el tractor por M & M.
- El nivel de ruido es 94 dbA. Se recomienda el uso de un dispositivo de protección adecuado según la norma AS 1270 para el operador mientras maneja el tractor.
- Al operar el cargador suministrado por Mahindra, se aconseja al operador que tenga cuidado con la ubicación del cucharón en todo momento, especialmente al levantar un cucharón cargado e inclinado hacia atrás.
- Consulte el manual del operador del cargador para un funcionamiento seguro y sin problemas.
- Utilice una estructura de protección contra volcaduras (EPCV) aprobada y un cinturón de seguridad para un funcionamiento seguro. El vuelco de un tractor sin barra volcaduras puede provocar la muerte o lesiones.
- Para evitar caídas, mantenga los escalones y la plataforma limpios de lodo, aceite y residuos.
- No opere el motor con el filtro de aire desconectado/elemento filtrante dañado.
- No opere el tractor o el motor mientras lubrica/lava/pone combustible al tractor.
- No permita que el tractor se quede sin combustible diésel, lo que provocará la aspiración de aire en el sistema de combustible.
- No altere la bomba de inyección de combustible. Si se rompe el sello la garantía queda anulada.
- No deje que el motor funcione en ralentí durante mucho tiempo.
- No opere el motor si no funciona con todos los cilindros.
- No apoye el pie en el pedal del freno o del embrague. Esto provocará un desgaste excesivo de los frenos, del embrague y del cojinete de desembrague.
- No monte ni desmonte del lado derecho del tractor.
- No altere el tope superior de la palanca de control hidráulico.
- No utilice la palanca de control de tiro para levantar los implementos.
- No arranque el motor con la toma de fuerza conectada.
- No haga funcionar la toma de fuerza en rango alto.
- No utilice la palanca de control del regulador de velocidad (acelerador de mano) mientras conduce en carretera.
- No mueva las palancas hidráulicas hacia atrás cuando la válvula de aislamiento esté cerrada.
- No permita que caiga agua, diésel o aceite sobre el motor de arranque.
- No lave el tractor sin cubrir el alternador con una bolsa de polietileno.
- No mantenga el motor en marcha mientras lava el tractor, ya que el agua puede ser aspirada a través del filtro de aire causando daños al motor.
- No detenga el motor/corte el combustible mientras esté en ralentí a altas RPM.
- No opere el tractor con un extremo delantero ligero. Instale pesos en las ruedas delanteras, si el extremo delantero del tractor tiende a levantarse.
- No opere el tractor en un edificio cerrado sin una ventilación adecuada. Los gases de escape pueden causar la muerte.
- No retire la EPCV. Utilice siempre el cinturón de seguridad.
- Es peligroso sentarse en los guardabarros mientras se maneja el enganche de tres puntos (ETP).

Familiarícese con su tractor

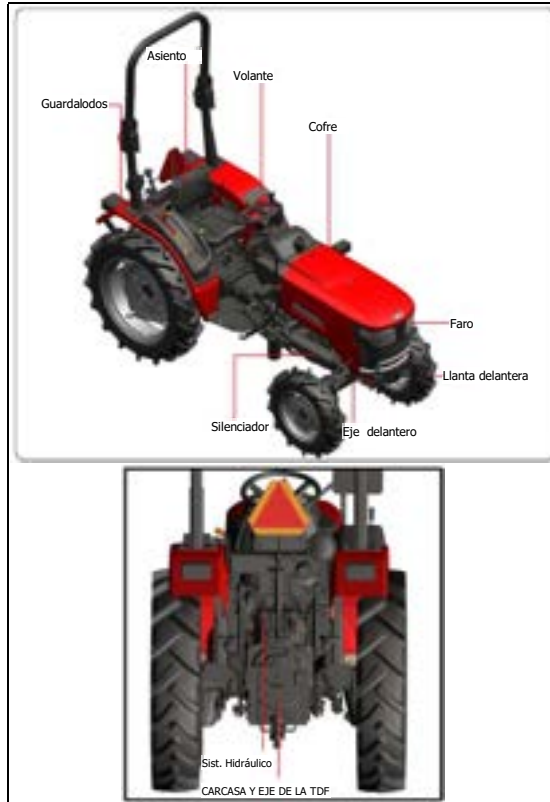

- En este manual, los términos izquierda, derecha, frente y atrás significan lo que indica la (fig. 1.1).
- Al ordenar repuestos, especifique siempre los números de serie del tractor y del motor que aparecen al fondo del guardabarros izquierdo (fig. 1.1). Esto contribuirá a una entrega más rápida y ayudará a asegurar que se reciban las piezas correctas.

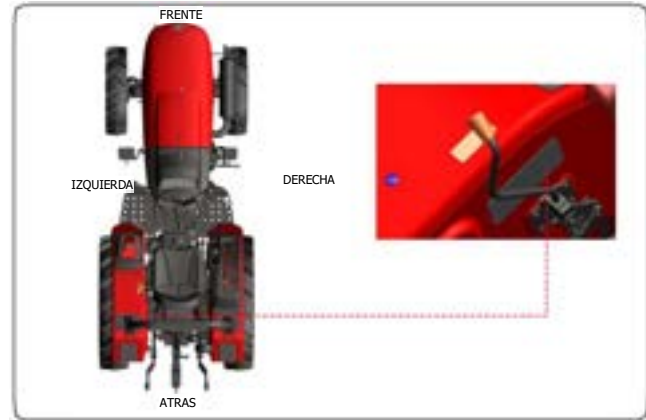

(fig. 1.1)

Panel de instrumentos y medidores



1. Luz direccional izquierda
2. Sensor de presión del aceite del motor
3. Indicador de "encendido/apagado" de los faros delanteros
4. Indicador de temperatura del refrigerante del motor
5. Medidor de RPM
6. Cuentahoras digital
7. Indicador de combustible
8. Indicación de freno de estacionamiento activado
9. Carga de la batería
10. Luz direccional derecha

Medidor de RPM



Este medidor indica el número de revoluciones por minuto del motor. Para obtener el valor de RPM en un momento determinado, multiplique la lectura de la aguja por 100.

Ejemplo: Si la lectura muestra 15, el valor real de RPM del motor = $15 \times 100 = 1500$.



Contador de horas

Este es un contador de horas con pantalla de cristal líquido ubicado debajo del medidor de RPM. El contador de horas muestra las horas acumuladas de funcionamiento del motor. Las horas de funcionamiento se calculan en tiempo real, es decir, las horas indicadas y las horas de funcionamiento del tractor serán las mismas.

Indicador de combustible

Indica la cantidad de combustible disponible en el tanque de combustible.

La zona roja indica que el nivel de combustible es bajo y se debe reponer.

La capacidad del tanque de combustible es de 22 litros.



Indicador de temperatura del refrigerante

Este instrumento indica la temperatura del refrigerante del motor.

La aguja debe estar en la zona blanca. Si la aguja llega a la zona roja, retire la carga y deje funcionar en ralentí bajo durante 1-2 minutos y luego apague el motor. Deje que se enfríe y determine el origen del problema.



No vuelva a arrancar el motor hasta que se haya eliminado el problema.

Panel de instrumentos y medidores

Indicador de posición neutral de la transmisión

Este es un LED verde y se ilumina cuando el tractor no está engranado en ninguna velocidad (en posición neutral).



Indicador de luz alta

Este es un LED azul y brilla cuando los faros delanteros funcionan en luz alta.



Indicador de advertencia de alta temperatura

Este es un LED rojo y está ubicado en la parte superior del medidor de RPM. Brillará continuamente cuando la temperatura del refrigerante suba por encima de 110 °C. La aguja del indicador de temperatura estará en la banda ROJA en tal condición. Si el motor continúa funcionando a pesar de que el indicador de advertencia de temperatura alta esté encendido, puede provocar el agarrotamiento del motor.



Indicador de baja presión de aceite del motor

Este es un LED rojo y se ilumina cuando el motor está funcionando con baja presión de aceite. La operación continua del motor a pesar de que el indicador de baja presión de aceite está encendido puede

provocar el agarrotamiento del motor.

Este indicador también brillará cuando la llave esté en la posición ON antes de arrancar el motor y continuará brillando hasta que la presión del aceite del motor aumente después de arrancar el motor.



Indicador de carga de la batería

Este es un LED rojo y se ilumina cuando la batería no se está cargando. Si la batería no se carga, el alternador tiene alguna falla. Por lo tanto, se debe revisar el alternador.

El indicador se apagará automáticamente si la batería se está cargando. Este indicador también brillará cuando la llave esté en la posición ON antes de arrancar el motor.



Indicador de freno de estacionamiento

Este es un LED rojo y se ilumina cuando se aplica el freno de estacionamiento. El freno de estacionamiento no debe usarse durante más de 1 hora, ya que esto dañará las luces de freno cuando el encendido esté en ON.



Luces direccionales

Estos son LED verdes. Los indicadores de giro izquierdo y derecho se proporcionan para indicar la dirección de giro. Un indicador de dirección izquierdo parpadeante implica que el indicador de señal de giro izquierdo del tractor está ENCENDIDO, mientras que un indicador de giro derecho parpadeante implica que el indicador de señal de giro derecho del tractor está ENCENDIDO.



Núm. de parpadeos de estos LED: 60- 120 parpadeos/minuto
Si el parpadeo es mayor de 140 por minuto, entonces es una indicación de que uno de los focos no está funcionando.

Interruptores:

Hay varios interruptores provistos en el tractor. El funcionamiento de cada interruptor se proporciona en detalle en la siguiente sección.

- Interruptor de llave de encendido
- Interruptor de la lámpara del arado
- Interruptor combinado
- Interruptor de las luces intermitentes
- Interruptor de frenado

Panel de instrumentos y medidores

1. Interruptor de llave de encendido

Este es un interruptor giratorio de 3 vías operado con llave ubicado en el lado derecho de la cubierta de la columna de dirección. Funciona en el sentido de las agujas del reloj y las posiciones son las siguientes:

1. Apagado
2. Esta posición proporciona una preparación al circuito eléctrico para operar el interruptor combinado, el interruptor de la luz del arado y el interruptor de la luz de freno. Esto activa el suministro al grupo de instrumentos.
3. Al girar la llave a esta posición, se activa el circuito de arranque para arrancar el motor. Cuando se suelta, la llave regresa a la segunda posición.



Después de arrancar el vehículo, la llave debe soltarse inmediatamente para evitar daños en el arranque automático y la corona dentada del motor.

2. Interruptor de la lámpara del arado

Este es un interruptor giratorio de 2 vías ubicado en el lado derecho de la cubierta de la columna de dirección.

Funciona en el sentido de las agujas del reloj y las

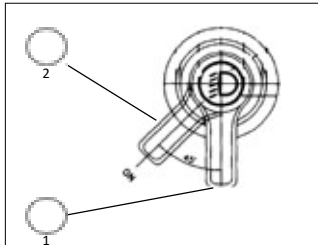

posiciones son las siguientes:

1. Apagado
2. Encendido

3. Interruptor combinado montado en panel

Este es un interruptor multifuncional montado en la cubierta de la columna de dirección. Consiste en los siguientes interruptores.

1. Interruptor de control de las luces
2. Interruptor de las luces direccionales
3. Interruptor de la bocina

1. Interruptor de las luces

Este es un interruptor giratorio de 4 vías. Las operaciones son como sigue:

1. Apagado
2. Ilumina el tablero de instrumentos y las luces de estacionamiento.
3. Ilumina las luces bajas y las luces altas de los faros además de la luz de estacionamiento.
4. Ilumina la luz alta de los faros además de la luz de estacionamiento.

2. Interruptor de las luces direccionales

Este es un interruptor de palanca giratorio de 3 vías. Funciona con las luces direccionales derechas e izquierdas y las posiciones son las siguientes.

Centro : Apagado

Derecha: Opera las luces direccionales derechas

Izquierda: Opera las luces direccionales izquierdas

3.3 Claxon

Este es un interruptor de botón. Al presionar este interruptor se activa el claxon y soltarlo se desactiva el claxon.

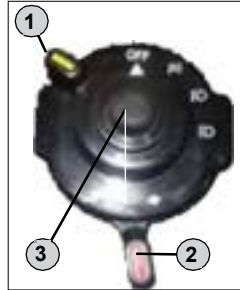

4. Interruptor de las luces intermitentes

Este interruptor está ubicado en la parte inferior de la cubierta de la columna de dirección. La operación es como sigue:

Posición ON - Opera las luces direccionales izquierda y derecha simultáneamente. Esta operación se puede realizar incluso si el interruptor de la llave de encendido está en la posición Apagado.

5. Interruptor de neutral

Este interruptor está en transmisión y asegura que el motor arranque solo cuando la transmisión esté en neutral.

6. Interruptor de frenado

La función de este interruptor es encender automáticamente la luz de frenado cuando se presiona el pedal del freno o se activa el freno de estacionamiento.

Panel de instrumentos y medidores

Caja de fusibles:

La caja de fusibles está instalada en el lado izquierdo de la pared cortafuegos.



Los fusibles que protegen diversos circuitos están montados en la caja de fusibles. Un fusible fundido se indicará por la falla del sistema en particular y se puede confirmar mediante una prueba de continuidad. Si se fundió un fusible, los extremos separados del cable serán visibles desde la ventana de vidrio del fusible. Antes de reemplazar un fusible fundido, inspeccione el cableado del circuito en busca de evidencia de cortocircuito o cualquier otra falla que pueda haber causado que se funda el fusible.

Cuidado - Conexiones eléctricas adicionales

1. Para suministrar energía a los accesorios, no corte los cables en el arnés de cableado.
 2. Durante el servicio/repificaciones en el tractor, asegúrese de que los cables estén sujetos correctamente con clips para cables o cinchos para cables.
- Asegúrese de que los cables estén alejados de las piezas afiladas/móviles.
 - Los fusibles fundidos no deben sustituirse por cables para puentear.
 - Utilice fusibles de la capacidad nominal especificadas en la cubierta de la caja del fusibles.
 - Utilice únicamente fusibles originales.
 - Si los cables provenientes del tubo conduit están expuestos, átelos con cinta de PVC.



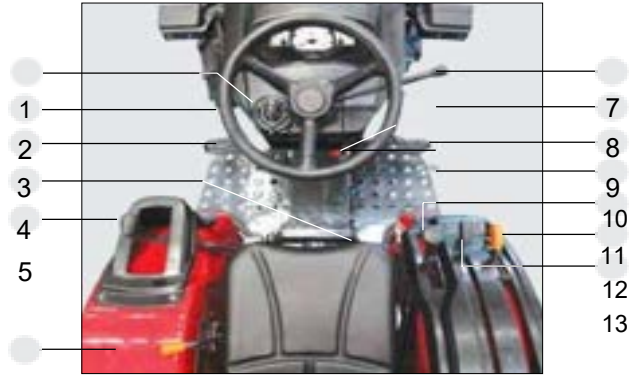

- | | |
|--|------------------------------------|
| 1. Interruptor combinado | 8. Palanca del freno de mano |
| 2. Volante | 9. Pedal de freno |
| 3. Pedal de embrague | 10. Pedal de acelerador |
| 4. Pedal del diferencial | 11. Palanca de rango |
| 5. Palanca de cambios | 12. Palanca de control de tiro |
| 6. Palanca de cambios de la toma de fuerza (TDF) | 13. Palanca de control de posición |
| 7. Palanca del acelerador manual | |



No mantenga el pie en el pedal del embrague continuamente mientras opera el tractor. Evite presionar el pedal del embrague mientras opera el tractor.



2. Pedal de freno

Hay dos pedales de freno de pie individuales para operar los frenos izquierdo y derecho, para detener las ruedas individuales.



Siempre trabe los pedales de freno juntos cuando maneje en la carretera. Estos frenos individuales facilitan los giros bruscos durante las operaciones de campo.

3. Acelerador



1. Pedal de embrague: 24



El pedal del embrague se encuentra en el lado izquierdo del tractor, como se muestra en la fotografía. Para acoplar y desacoplar el embrague del motor, se acciona el pedal del embrague.

Pedal acelerador: Utilice el pedal del acelerador cuando viaje por carretera. Presione hacia abajo para alta velocidad. Al usar el acelerador de p

Controles

Palanca del acelerador manual:

El uso de esta palanca aumenta o disminuye la velocidad del motor. El acelerador manual debe usarse mientras se opera el tractor en el campo.



No use el acelerador manual al conducir por caminos.

Cambio de rango y velocidad:

Palanca para cambio de rango-

Esta palanca está ubicada en el lado derecho del asiento del operador.

Esta palanca tiene cuatro posiciones como sigue:

- High (H) – para rango de velocidad alto
- Low (L) – para rango de velocidad bajo
- Neutral
- Reversa

Esta palanca habilita 2 opciones diferentes de rango y reversa para cada selección de cambio de velocidad. Esta palanca se activa como sigue:

- Presione el pedal de embrague y detenga completamente el movimiento del tractor.



Cambiador de rango y reversa

Front

Rear

- Seleccione el rango de velocidad H, L o R según la aplicación del trabajo.
- Libere gradualmente el pedal de embrague.

Palanca de cambio de velocidades:

Esta palanca está ubicada en el lado izquierdo del asiento del operador.

Esta palanca tiene cuatro posiciones. Esta palanca

permite 8 opciones hacia Adelante y 4 en reversa dentro de una selección particular de “Rango de velocidad”. La velocidad en camino aumenta con cambios más altos.

1. Presione completamente el pedal de embrague.
2. Seleccione cualquier cambio de 1 a 4 y reversa según la aplicación de trabajo.

Consulte la table para los cambios de velocidad del tractor en diferentes aplicaciones.



Palanca principal o de cambios de velocidad

Palanca de la TDF

Se pueden obtener 2 velocidades de TDF con esta palanca, es decir, 540 & 540E.

Hay ciertas aplicaciones de carga ligera como trilladora, aspersor, pozo tubular, compresor, donde la toma de fuerza se puede ejecutar en modo económico 540 con menos RPM del motor (aprox. 1654 RPM del motor).

Esto ahorra combustible.

Palanca 4WD

Esta palanca permite al operador activar y desactivar el modo 4WD.



No haga funcionar el tractor a más de 10 km/h de velocidad al estar activada la 4WD.

Asegúrese de que la tracción en las cuatro ruedas esté desactivada mientras conduce por una carretera asfaltada.



Palanca TDF



Palanca 4WD

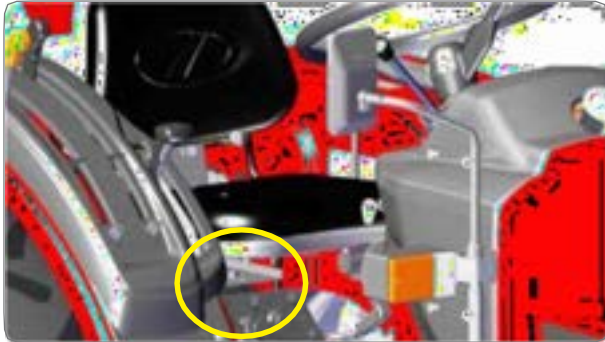

■ Ajuste del asiento

- Para ajustar la posición lateral del asiento con relación al volante de dirección, afloje dos pernos para ajustar el asiento según se requiera. Apriete los pernos.
- No permita que otra persona que no sea el conductor viaje en el tractor
- Después de ajustar el asiento del operador, asegúrese de verificar que el asiento esté debidamente inmovilizado.

■ Ajuste del peso

Gire la perilla en la parte posterior del asiento para ajustar la tensión de amortiguación según el peso del operador.



■ Uso del sistema hidráulico

El tractor está equipado con un sistema hidráulico 'vivo', es decir, el sistema hidráulico arranca tan pronto como se arranca el motor. Así, es capaz de accionar el enganche de 3 puntos o tomas externas, independientemente de cualquier movimiento del embrague al cambiar de marcha o accionar la toma de fuerza.

Consiste en:

1. Palanca de control de posición (palanca con perilla negra)
2. Palanca de control de tiro (palanca con perilla naranja)
3. Válvula de aislamiento

CONTROL DE POSICIÓN Y ENGANCHES PARA CONTROL DE TIRO:

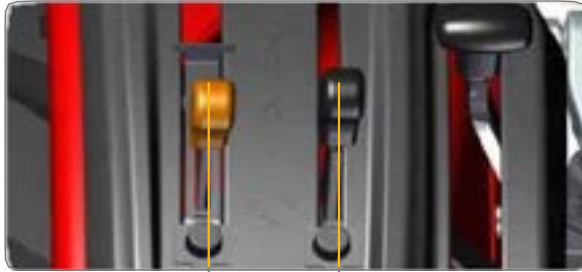

Palanca CT Palanca CP

Palanca del Control de Posición:

La palanca de control de posición se usa para levantar y bajar todos los implementos usados en el enganche de tres puntos. La palanca se mueve hacia adelante para bajar y hacia atrás para subir. El control también se puede configurar para controlar la altura de los implementos fuera del suelo, como cortadoras de césped, etc. para que el implemento se pueda bajar exactamente a la misma altura al comienzo de cada operación.

Ajuste del control de posición:

Mueva la palanca de control de tiro a su posición más adelantada. Mueva la palanca de control de posición de regreso al tope superior y deje que el implemento se eleve por completo. Mueva la palanca de control de posición hacia adelante hasta que el implemento haya alcanzado la

altura de trabajo deseada. Posicione el tornillo de tope del control de posición contra la palanca y apriete la tuerca de mariposa. Siempre que la palanca vuelva al tope desde la posición de elevación. El implemento volverá y permanecerá en la altura preestablecida.

Palanca de control de tiro:

La palanca de CT se usa para establecer la profundidad del implemento en contacto con el suelo. El movimiento hacia adelante proporciona más profundidad y el movimiento hacia atrás proporciona menos profundidad.



Operación del CP

Esta palanca no debe usarse para levantar el implemento del suelo/durante un viraje/durante el transporte/operación de un cilindro remoto y tampoco durante el enganche de un implemento.

Ajuste del Control de Tiro:

Levante el implemento del suelo moviendo la palanca de control de posición hacia atrás hasta el tope de límite superior. Baje el implemento para trabajar moviendo la palanca de control de posición a su máxima posición hacia adelante. Cuanto más rápido se mueva la palanca hacia adelante, más rápido caerá el implemento. Cuando el implemento haya alcanzado la profundidad de trabajo deseada, mueva la palanca de control de tiro hacia atrás hasta que el enganche comience a levantar, debido a la carga en el enganche superior. Esta será la posición de la palanca para una profundidad particular en un tipo particular de terreno.

Controles

■ Válvula de aislamiento

Esta válvula se utiliza para

- operar cilindros remotos
- Transporte de implementos montados para distancias largas.



Válvula de aislamiento La tubería de un remolque de volteo se conecta en este punto

■ Cilindros remotos

- Mueva la palanca de control de tiro al frente del cuadrante y bloquee el sector.
- Mueva el tornillo superior de los controles de posición de regreso al tope de límite superior, bloquéelo y luego mueva la palanca de control de posición nuevamente al tornillo de tope.
- Cierre la válvula de aislamiento sin mover las palancas de control. Esta es la posición de retención para los cilindros remotos.

Para extender los cilindros remotos,

- Empuje la palanca de control fuera del cuadrante libre del tornillo de tope, luego muévala de regreso al tope de límite superior. Tan pronto como los cilindros estén extendidos, regrese la palanca CP a la posición de espera.

Para retraer los cilindros remotos,

- Empuje la palanca de CP hacia adelante desde la posición de retención.



Nunca mueva la palanca de control de posición más allá del tope límite superior.

■ Transporte de implementos montados

- Mueva la palanca CP para levantar completamente el implemento.
- Cierre la válvula de aislamiento.
- Mueva la palanca CP hacia la posición completamente hacia adelante.



- Mantenga siempre la válvula de aislamiento completamente cerrada o completamente abierta.
- Mantenga las palancas de CP/CT completamente hacia abajo durante el transporte del implemento.
- Las palancas CP/CT deben operarse suavemente durante las operaciones para evitar que la mano quede atrapada en las ranuras.

Remolque de volteo

- Capacidad de carga máxima 2.5 toneladas.
- El remolque debe diseñarse de manera que la barra de remolque del remolque esté siempre en un plano horizontal.



- No cambie los remolques con frecuencia.
- No conduzca el tractor mientras el remolque esté en posición elevada o de volteo.

Instrucciones importantes para conectar el remolque y el rociador

- La barra de tiro oscilante es un accesorio estándar que se proporciona junto con el tractor. Tiene 4 posiciones diferentes para conectar el remolque o el rociador.
- El gancho de ojo del remolque o el rociador se conecta en la posición "A"
- Se recomienda conectar el rociador en la posición "3" de modo que sea posible la máxima inclinación lateral del rociador
- El remolque se puede conectar en la posición 1 o 2 según se requiera.

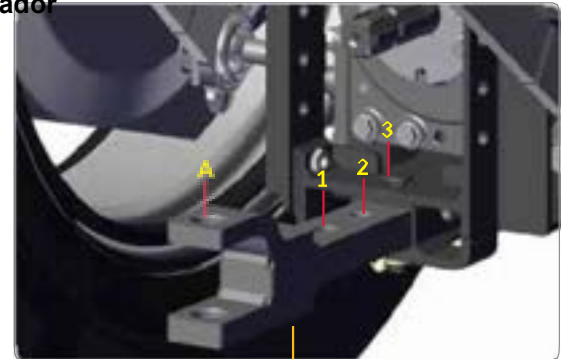
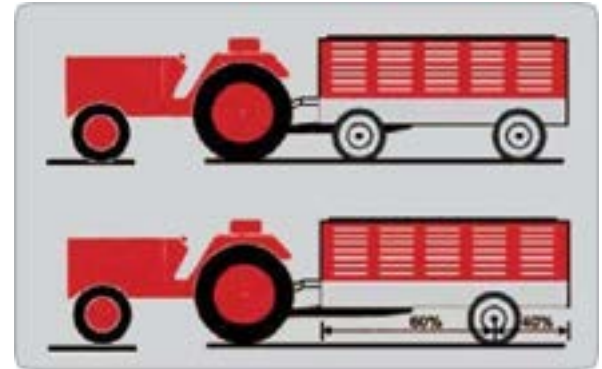

Barra de tiro

Aditamentos

Longitud correcta del eje de las aspas en el rotocultivador Los siguientes puntos deben ser entendidos

1. Después de enganchar el Rotocultivador, la longitud del eje de las aspas cuando esté completamente comprimido debe ser de 40 a 60 mm más corta que la longitud entre el eje estriado del cultivador rotativo y el eje de la TDF.
2. El eje interior de las aspas debe ser 12.5 mm más corto que el eje exterior. Esto evitará la rotura del eje de las aspas cuando las aspas estén completamente comprimidas.
3. El perno de seguridad del eje de las aspas siempre debe estar del lado del implemento.

La cruceta de la unión universal y las estrías deben engrasarse periódicamente.

Precaución al usar implementos impulsados por la TDF. Detenga siempre la rotación del eje de la TDF desactivando la TDF mientras el tractor da una vuelta junto con implementos accionados por la TDF como un rotocultivador.



CAUTION

La elevación completa del rotocultivador durante un viraje puede dañar gravemente el eje de las aspas del rotocultivador o el eje de la TDF del tractor. Siempre prefiera elevar el rotocultivador a mínima altura y detener la rotación de la misma al dar vueltas.

Limpieza de las aspas del rotocultivador

Limpie las cuchillas del rotocultivador a intervalos regulares desde la parte trasera del rotocultivador abriendo su cubierta manualmente.

No lo levante ni lo gire a mayor velocidad para limpiar el barro de las cuchillas.

Puede dañar el eje de las aspas y el eje de la toma de fuerza del tractor.



Posición de montaje del brazo inferior para diferentes marcas de rotocultivadores

La “**Posición A**” es la posición de montaje original del brazo inferior. No debe cambiarse al conectar un rotocultivador marca Mahindra.

La “**Posición B**” es la posición recomendada para conectar el brazo inferior de un rotocultivador de otra marca.

Se proporciona un roscado M 20 x 2.5 mm en el soporte de montaje del enganche. Se proporcionan 2 pasadores adicionales para conectar un Rotocultivador de otra marca (que no sea marca Mahindra).

Estos pasadores adicionales se deben usar para conectar el enlace inferior en la posición B.

Estos pasadores adicionales y el brazo inferior deben quitarse después de quitar el rotocultivador del tractor. Y el



brazo inferior se debe montar en la **Posición A** original.

También se proporcionan dos soportes adicionales de extensión de la cadena de retención junto con el tractor, que se usarán al conectar el brazo inferior en la **Posición B**.

Referencia - Figura B

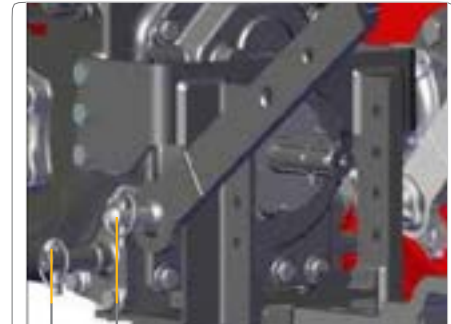

Posición B Figura - A
Posición A

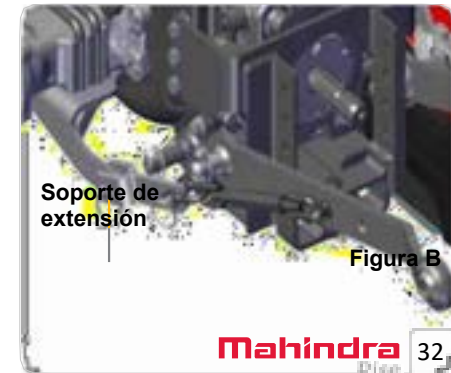

Soporte de
extensión

Figura B

Aditamentos

- Distancia del punto de enganche inferior (N) – 400 +/-1.5 mm. (La distancia del implemento debe ser de 450 mm como máximo)
- Altura del mástil (M) – 360 mm
(La altura del mástil del implemento puede ser de 410 mm como máximo).
- Desplazamiento lateral del punto de enganche inferior (R) – 50 mm.
- Distancia lateral desde el punto de enganche inferior hasta la línea de centro del tractor (P) – 218 mm.
- Distancia desde el extremo de la toma de fuerza hasta el centro del punto de enganche inferior (T) (brazo inferior en posición horizontal)
Mínimo: 300 mm
Máximo – 375 mm.

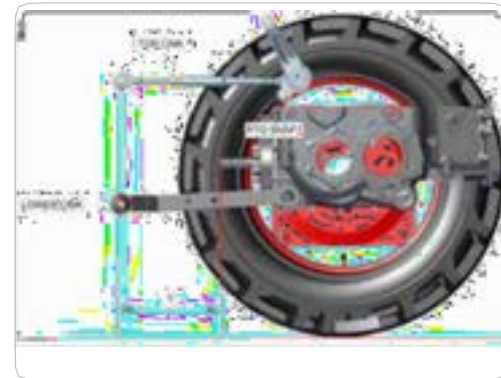

Forma correcta de conectar el eje de las aspas



Instalación correcta

← Lado frontal



Instalación Incorrecta

Precaución al instalar el silenciador en posición vertical-

Se recomienda utilizar tubos de extensión adicionales como se muestra en la figura al cambiar la posición del silenciador de horizontal a vertical.

Precaución con el silenciador durante el uso del tractor en aplicaciones de huertos-

Se debe tener cuidado al quitar el tubo de extensión horizontal mientras se usa el tractor en aplicaciones de huertos.



Mientras gira el tractor de una fila a otra, debe asegurarse de que el silenciador no se enrede con las barras de guía de las vides.

Ajuste de la distancia entre ruedas traseras

915 mm es la distancia entre ruedas estándar. Las ruedas izquierdas y derechas pueden intercambiar su posición entre sí para obtener una distancia entre de ruedas de 762 mm.



Tubo de extensión horizontal

Mantenimiento

Detalles	Actividad	hecho por el Operador	A realizar por el técnico del concesionario			
		10 horas/ Periódico	100 horas	350 horas	600 horas	850 horas
Tractor						
Limpieza y lavado del tractor	Hacer	↗	↗	↗	↗	↗
Engrasar todas las graseras	Hacer	↗	↗	↗	↗	↗
Convergencia positiva (4WD y 2WD)	Revisar		↗	↗	↗	↗
Todas las tuercas y tornillos visibles	Apretar	↗	↗	↗	↗	↗
Fugas de aceite	Revisar y rectificar	↗	↗	↗	↗	↗
Motor						
Nivel de aceite	Revisar	↗	↗	↗	↗	↗
Aceite (API CH4/SAE 15W40/ Mahindra M-Star)	Cambiar		↗	↗	↗	↗
Filtro de aceite	Cambiar		↗	↗	↗	↗
Holgura de válvulas (ajuste de empujaválvulas)	Revisar			↗	↗	↗
RPM del motor en ralentí bajo-alto	Revisar		↗	↗	↗	↗
Potencia, respuesta y humo en el escape	Revisar		↗	↗	↗	↗
Par de apriete de los pernos de la cabeza del motor	Revisar			↗	↗	↗
Filtro de aire						
Elemento primario*	Limpiar / Cambiar	↗	↗	↗	↗	Cambiar
Conexiones de manguera	Revisar	↗	↗	↗	↗	↗
Sistema de combustible						
Filtro de combustible	Cambiar			↗		↗
Inyector	*Limpiar el elemento primario del filtro de aire solo	si está obstruido Filtro de aire	elemento a ser	cambiado ↗	↗	↗

después de tres limpiezas o 850 hrs.

Mantenimiento

Detalles	Actividad	A realizar por el operador	A realizar por el Técnico del concesionario			
		10 horas/ Periódico	100 horas	350 horas	600 horas	850 horas
Transmisión						
Nivel de aceite	Revisar	↗	↗	↗	↗	↗
Aceite (Común para transmisión e hidráulico), Grado: EP-90 (frenos secos)/Mahindra Aceite M-Star (OIB)	Cambiar					↗
Sistema de enfriamiento						
Malla protectora del radiador	Limpiar	↗	↗	↗	↗	↗
Aletas del radiador	Limpiar	↗	↗	↗	↗	↗
Refrigerante - Agua	Comprobar y recargar	↗	↗	↗	↗	↗
Banda del ventilador y tensión de la banda del ventilador	Comprobar y corregir	↗	↗	↗	↗	↗
Hidráulica						
Filtro de succión	Cambiar		↗	↗	↗	↗
Colador de succión	Limpiar					↗
Nivel de electrolito de la batería	Revisar	↗	↗	↗	↗	↗
Terminales de batería	Limpiar	↗	↗	↗	↗	↗
Respiraderos de los tapones de la batería	Limpiar	↗	↗	↗	↗	↗
Banda del alternador y tensión de la banda del alternador	Revisar	↗	↗	↗	↗	↗
Instrumentos y medidores	Revisar		↗	↗	↗	↗
Luz y Claxon	Revisar		↗	↗	↗	↗

Mantenimiento

Detalles	Actividad	a realizar por el operador	A realizar por el técnico del concesionario			
			10 horas/ Periódico	100 horas	350 horas	600 horas
Embrague						
Juego libre	Revisar		↗	↗	↗	↗
Frenos						
Juego libre	Revisar		↗	↗	↗	↗
Respiradero	Revisar		↗	↗	↗	↗
Llantas						
Presión del aire	Revisar	↗	↗	↗	↗	↗
Caja de engranajes de dirección (dirección mecánica) Aceite	Cambiar					↗
Eje frontal						
Juego libre de cojinetes de las ruedas delanteras*	Revisar		↗	↗	↗	↗
Eje delantero (4WD)						
Nivel de aceite	Revisar	↗	↗	↗	↗	↗
Convergencia positiva (3 a 5 mm)	Comprobar y ajustar		↗	↗	↗	↗
Aceite (80 W 90 GL5)	Cambiar		↗			↗
* Verifique el juego libre de los cojinetes a mano sin abrir el conjunto del cubo de la rueda.						

Mantenimiento

Tipo	Cantidad de litros	Grado	Frecuencia de cambio
Tanque combustible	22 L	NA	NA
Aceite del motor	4.3 L	API CH4 / SAE 15W40 / Mahindra M star Genuine Oil	Cada servicio
Aceite transmisión	20 L para 2WD, adicional 2 L para dirección hidráulica. y 0.5 L para 4WD	EP 90 (Dry Brake) / Mahindra M star Transmission oil (OIB)	850 Hrs
Eje delantero 4WD	5L	80W 90GL5	100 Hrs y 850 Hrs
Sist. enfriamiento	5.1 L para 2WD y 5.7 L para 4WD	Mahindra m-STAR Coolz / JIS K - 2234 Grade	850 Hrs

Detalles de mantenimiento

El aceite del motor y el filtro se deben reemplazar primero a las 100 hrs. de operación y después cada 250 horas.



Ubicación filtro de aceite



Ubicación llenado aceite motor

- El aceite de transmisión se debe reemplazar a las 850 horas de operación.
- Aceite recomendado -Servo M Trac 30 o 'Mahindra Mstar Genuine OIB oil' [aceite común]



Ubicación llenado aceite de transmisión



Filtro aceite de transmisión
Frecuencia de cambio: cada servicio

Cambio filtro de diesel primero a las 350 hrs. después cada **Tercer** servicio.

Hágalo usted mismo

• Recorrido de inspección

Antes de encender el tractor inspeccione alrededor y debajo del tractor en busca de pernos sueltos, fugas de aceite o refrigerante, piezas rotas o desgastadas.

• Revisar y agregar de combustible

Llene el tanque de combustible cuando la aguja esté en la zona roja.

- No fume mientras agrega combustible.
- Asegúrese de apagar el motor antes de agregar combustible.



CUIDADO

Llene siempre el tanque de combustible al terminar el trabajo del día del tractor. Esto asegurará que el tanque esté lleno e impedirá la condensación dentro del tanque de combustible.

- No permita que entre basura o suciedad al tanque de combustible.
- Tenga cuidado de que no se vacíe el tanque de combustible ya que puede entrar aire al sistema de combustible y habrá que purgar antes de encender el motor.

Precaución al agregar combustible al tanque de combustible.

Debe tenerse cuidado de usar un embudo adecuado y sujetarlo firmemente mientras se agrega diesel al tanque para evitar derrames de diesel.



Tenga cuidado de no derramar diesel al agregar combustible. Si se derrama, límpielo de inmediato ya que puede provocar un incendio.

- No use latas de plaguicidas / sustancias químicas para almacenar combustible ya que pueden contener trazas de sustancias dañinas para su motor / FIP.
- Mantenga siempre cerrada la tapa del tanque de combustible.



• Revisión de la presión de las llantas

Para carga y operación normal del tractor se recomiendan las siguientes presiones

	Llantas frontales 6 x 14 (4WD)	Llantas traseras 8.3 x 24
Campo	1.7 kg/cm ²	1.2 kg/cm ²
Camino	2.0 kg/cm ²	1.7 kg/cm ²

Note: Mantenga siempre cerrada la válvula de la cámara con el tapón para protegerla del lodo, polvo y aguanieve

Dirección hidráulica

1. La dirección hidráulica no solo reduce el esfuerzo de conducción, sino que también aísla las vibraciones y las sacudidas del volante. La dirección hidráulica permite una conducción prolongada sin causar fatiga al operador.

El sistema de dirección asistida consta de:

- Bomba hidráulica
 - Unidad de dirección hidrostática (HSU por sus iniciales en inglés)
 - Cilindro hidráulico
 - Filtro de aceite hidráulico y tubos
2. Este tractor tiene una configuración de aceite común para el sistema hidráulico, los frenos y el aceite de dirección. El aceite debe cambiarse cada 850 horas.
3. Qué hacer
- Al operar en humedales, limpie la varilla del cilindro de dirección asistida antes y después de operar el tractor.
 - Compruebe si hay fugas o filtraciones de aceite y reemplace los sellos de aceite desgastados o agrietados. Empaques, mangueras para asegurar que no entre agua/lodo en la caja de transmisión.
 - No mantenga la dirección en la posición de viraje completo durante mucho tiempo para evitar fugas en los sellos.



Hágalo usted mismo

• Lastrado

Se recomienda el siguiente procedimiento para lastrar las llantas.

- Gire la llanta hasta que el pivote quede en la parte superior.
- Retire la válvula y enrosque el adaptador.
- Entonces se puede forzar líquido en la cámara desde un tanque colocado como mínimo 152 cm más alto que la llanta del tractor o usando un compresor y tanque de presión llenado con agua.

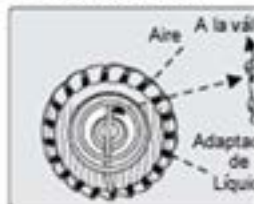

- Cuando el líquido alcance el nivel requerido, retire el adaptador, enrosque la válvula e infle a la presión recomendada.
- El agua no debe ocupar más del 75% del volumen total de la llanta.
- En condiciones de frío extremo, use cloruro de calcio con el agua en la proporción de 2.5 kg de cloruro de calcio por cada 10 litros de agua.

■ Revisión del nivel de aceite del motor

- Revise el aceite del motor antes de encender el motor o 5 minutos o más después de apagar el motor.
- Para revisar el nivel de aceite extraiga la varilla medidora, límpiela, vuélvala a introducir y extráigala de nuevo. Verifique que el nivel de aceite permanezca entre las dos marcas.
- Agregue aceite solo cuando el nivel llegue a la marca inferior.



Si el nivel de aceite es demasiado bajo, no encienda el motor.

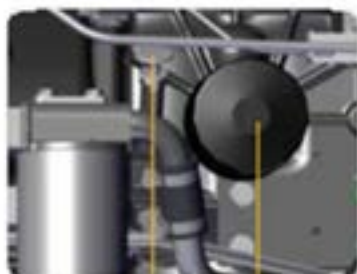

Varilla de medición

Filtro de aceite del motor



Límite superior

Límite inferior

■ Revisión del nivel de refrigerante

- No abra la tapa del radiador para revisar el nivel de refrigerante.
- Revise el nivel de refrigerante en el depósito de recuperación diariamente.
- Si el refrigerante en el depósito de recuperación está en el nivel mínimo (como se indica en la botella de recuperación) o por debajo del nivel mínimo, agregue el refrigerante recomendado hasta la marca de nivel máximo en el recipiente de recuperación.



Tapa del radiador Tanque de recuperación

- Cierre correctamente la tapa del recipiente de recuperación.

Nota: No agregue refrigerante al tanque de recuperación de refrigerante cuando el nivel de refrigerante esté entre el nivel mínimo y máximo.



No quite la tapa del radiador cuando el motor esté caliente.
Puede provocar quemaduras graves.

Revisión de las aletas del radiador

- Sople aire comprimido a través de las aletas del radiador para eliminar los materiales extraños.
- Enderece las aletas dobladas (si las hay)



Para evitar lesiones personales, asegúrese de apagar el motor antes de trabajar en el radiador.

Procedimiento para rellenar el sistema de refrigeración

Después de cada 1 año/850 horas (lo que ocurra primero), drene completamente el refrigerante del sistema de enfriamiento.



Hágalo usted mismo

■ Limpieza interna del sistema de refrigeración.

- Desconecte la manguera de salida del radiador y abra el tapón de drenaje del radiador.
- Para enjuagar el radiador, inyecte agua limpia a presión (rango de presión: 0.5 a 1 kg/cm²) a través del extremo de la tapa de presión del radiador con un flujo de agua de la llave durante 10 minutos.
- Permita que la suciedad y el agua salgan por el orificio de salida.
- Sopla aire a una presión de 4 a 6 kg/cm² a través de la entrada/salida del radiador 5 veces (30 segundos cada una).
- Limpie el depósito de recuperación.

■ Llenado del sistema de refrigeración del radiador.

- Vuelva a colocar las mangueras del radiador, el tapón de drenaje del cárter, el tapón de drenaje del radiador y el recipiente de recuperación.
- Preparación del refrigerante: Use refrigerante premezclado según lo recomendado por M&M o tome una mezcla de refrigerante con agua (en 4 litros de agua mineral (por ejemplo, Bisleri) agregue 1 litro de aditivo antioxidante concentrado).
- Llene refrigerante desde la parte superior del radiador.
- Llene el refrigerante en el recipiente de recuperación hasta la marca de nivel 'máximo'.
- Después de llenar hasta el cuello del radiador, arranque el tractor y manténgalo en ralentí bajo durante 10 minutos con la tapa de presión abierta. (Nota: esto es para garantizar que no quede aire atrapado en el sistema de enfriamiento).

- Vuelva a llenar el radiador si es necesario y cierre el tapón de presión correctamente.
- Revise cualquier fuga en todas las uniones de las mangueras, cerca del tapón de drenaje y del radiador.

Revisión de la tensión de la banda del ventilador/alternador

- La tensión es correcta cuando la banda se puede presionar con el pulgar de 10 a 13 mm a mitad de la distancia entre las poleas del alternador y del ventilador sin mucho esfuerzo.



Hágalo usted mismo

Filtro de aire seco

- Abra el cofre, desbloquee los clips y retire la cubierta.
- Extraiga el elemento del filtro primario de aire.
- Limpie el elemento soplando aire comprimido, a una presión menor a 1.3 kg/cm².
Limpie el cuerpo del filtro de aire desde adentro.
- Si el filtro de aire no se limpia a intervalos regulares, el polvo del filtro de aire entrará en el motor y lo dañará.
- Reemplace el filtro primario después de tres limpiezas o después de 800 horas.
- El filtro de aire debe limpiarse solo cuando el indicador de obstrucción lo indique como se muestra en las fotos.

No toque/quite/limpie el filtro de seguridad mientras se limpia el elemento primario



Indicador de obstrucción del filtro de aire



El filtro de aire no está obstruido ya que el anillo es transparente.



Abra el broche



Retire la cubierta.



Retire el elemento del filtro de aire



Inyecte aire comprimido



El filtro de aire está obstruido cuando el anillo rojo se desplaza hacia arriba y el área transparente se llena por completo



Después de limpiar el filtro primario, el indicador debe restablecerse a la posición inicial presionándolo desde la parte inferior

Hágalo usted mismo

Proceso para eliminar el aire del sistema de combustible.

- Agregue diésel al tanque de diésel.
- Abra el tornillo de purga del filtro de combustible. Permitirá el escape de aire del sistema mediante alimentación por gravedad.
- Cierre el tornillo de purga correctamente.
- Si aún no se escapa aire del sistema-
- abra el tornillo de purga con la ayuda de un destornillador en el FIP como se muestra en la foto.
- Opere el cebador manual hasta que escape el aire y se asegure el flujo libre de diésel.



Este tornillo debe abrirse durante la extracción de aire del sistema.

Drene el agua desenroscando el tapón a intervalos regulares



Esta palanca debe operarse para accionar la bomba de alimentación mientras se extrae el aire del



Opere la bomba de alimentación como se muestra en la foto. Permita que el diésel y el aire salgan del tornillo de purga en el

Importantes puntos de engrase

Aplique de 2 a 3 bombeadas de grasa con pistola de engrase en los puntos identificados cada 50 horas:

Núm. de serie	Ubicación	Puntos de engrase
1	Chumacera delantera y trasera	2
2	4WD Eje de pivote (o king pin)	2
3	Pedal de freno y pedal de embrague	2
4	Palanca de cambio de rango	1
5	Conjunto de palanca acodada	1
6	Palanca de toma de fuerza	1
7	Manguito de cojinete de desembrague	1
8	Tirante de conexión Dirección mecánica/hidráulica	2 / 4
9.	Eje de liberación del embrague	01
10.	Dirección mecánica de enlace de arrastre	02
11.	Pasador de pivote	01
12.	Caja giratoria del eje de 4WD	02



Almacenamiento del tractor

Si el tractor se va a poner fuera de servicio por algún tiempo, debe almacenarse en un lugar seco.

Cuando almacene el tractor por más de un mes, siga el procedimiento que se indica a continuación,

- Lave el tractor a fondo, limpie y seque el tractor.
- Lubrique completamente el tractor.
- Drene el tanque de combustible, la bomba de alimentación y los filtros de combustible.
- Desconecte la tubería de retorno de combustible en el tanque de combustible y conecte la tubería adecuada para permitir que el exceso de combustible se drene en un recipiente.
- Llene el sistema con 1.5 litros de aceite de calibración
- Drene el aceite lubricante del cárter y llene hasta el nivel normal con aceite antioxidante.
- Encienda el motor durante 1.5 minutos. Apague el motor. Retire la llave de encendido.
- Drene el aceite de calibración solo del tanque de combustible.
- Selle el sistema de combustible con la misma cantidad de aceite de calibración.
- Retire la manguera del filtro de aire del

múltiple del motor y rocíe antioxidante a través de la entrada de aire mientras se gira el motor.

- Drene el sistema de enfriamiento.
- Tape todos los orificios que exponen las partes internas del motor a la atmósfera. Separe los pesos adicionales del tractor, si los hay.
- Levante el tractor para que las llantas no toquen el suelo. Si esto no es posible, verifique la presión de las llantas regularmente y manténgalas infladas a las presiones recomendadas. Gire las llantas periódicamente para evitar que permanezcan en el mismo lugar durante períodos prolongados.
- Retire las baterías y guárdelas en un lugar fresco y seco, manténgalas llenas y completamente cargadas.
- Mantenga el embrague desacoplado.
- Mantenga siempre las palancas de CP y CT levantadas (es decir, los brazos inferiores están levantados) para evitar la oxidación del cilindro hidráulico desde el interior.

Uso del tractor después del almacenamiento

- Compruebe la presión de aire de las llantas e ínflelas si es necesario.
- Levante el tractor con un gato y retire los bloques de soporte de debajo de los ejes delantero

y trasero.

- Instale la batería. Asegúrese de que esté completamente cargada.
- Compruebe la tensión de la banda del ventilador y del alternador.
- Drene el aceite antioxidante del motor y el filtro de aceite y llene el cárter con aceite de motor y vuelva a colocar el filtro de aceite.
- Verifique todos los niveles de aceite (aceite de motor, transmisión, aceite hidráulico)
- Rellene refrigerante/anticongelante.
- Retire los tapones adicionales, si están instalados en el motor.
- Limpie el filtro de aire.
- Drene el aceite de calibración del sistema de combustible y llene el tanque de combustible con combustible limpio.
- Abra todas las puertas y ventanas o saque el tractor del almacén para evitar el peligro de los gases de escape. Luego, encienda el motor y hágalo funcionar a baja velocidad. Observe todos los indicadores y asegúrese de que estén funcionando correctamente y con una lectura norma

Consejos para ahorrar combustible

Para ahorrar combustible y aceite en su tractor, asegúrese de lo siguiente:

- Efectúe el mantenimiento regular según los programas de mantenimiento.
- Corrija siempre las fugas de combustible.
- No disminuya la velocidad del tractor presionando parcialmente el pedal del embrague. Utilice un cambio más bajo.
- Si se observa humo negro, haga revisar el sistema de inyección de combustible y el sistema purificador de aire por un distribuidor M & M.
- El motor no debe operarse demasiado frío durante el invierno.
- Ajuste el control de tiro hidráulico según las recomendaciones.
- Planifique su tiempo para minimizar tiempos muertos al dar vuelta.
- Use implementos adecuados y de calidad.
- Use el cambio y la velocidad del motor correctas para obtener máxima cobertura.
- Mantenga su implemento en óptimas condiciones reemplazando piezas desgastadas y con lubricación adecuada.

- La humedad adecuada del campo facilita el arado y reduce el consumo de combustible.
- Evite acelerar y frenar bruscamente el tractor.
- No sobrecargue el tractor.
- Reemplace las llantas lisas. Mantenga la presión correcta en las llantas.
- Ponga un lastre adecuado en las llantas traseras para minimizar el deslizamiento.
- Asegúrese de que el embrague no patine y que los frenos no se amarren.
- Compre siempre refacciones genuinas del concesionario o distribuidores autorizados.

Lleve regularmente su tractor a un concesionario Mahindra o a un centro de servicio autorizado.

Consejos para la conservación del suelo, el agua de lluvia y la humedad del suelo y una mejor agricultura

- Realice arados de verano con tractores Mahindra que estiren arados de vertedera. Estire esta máquina a través de la pendiente, no a lo largo de ella. Esto contribuye a recibir y conservar el agua de lluvia rica en nutrientes y evitar la pérdida de la capa superior del suelo.
- Fortalezca las bandas de campo antes del inicio de las lluvias utilizando tractores Mahindra, aporcadores y formadores de bandas. Si el terreno es ondulado, haga parcelas más pequeñas y siempre haga funcionar la cultivadora a través de la pendiente, nunca a lo largo de la pendiente. Esto contribuye a conservar el suelo y el agua de lluvia en su sitio.
- Siembre los cultivos en línea. Si el terreno es incluso ligeramente ondulado, siembre siempre en línea a través de la pendiente.
- Realice las operaciones más ligeras y finas de mecánico con la frecuencia necesaria. Esto contribuye a conservar la humedad del suelo de tres maneras, a saber, recibir y conservar la lluvia y el agua de riego de manera más eficaz, prevenir la pérdida de humedad del suelo a través del movimiento capilar del suelo y eliminar la maleza que provoca, entre otras cosas, la pérdida de humedad del suelo a través de la evapotranspiración. Esto también contribuye a mejorar la eficiencia de los fertilizantes y el crecimiento y rendimiento de los cultivos.
- En las áreas con lluvias escasas, siembre preferiblemente cultivos de raíces profundas que puedan absorber la humedad de las capas profundas. En áreas onduladas, siembre cultivos que retengan el suelo más firmemente. Siembre en una línea transversal a la pendiente. Esto contribuye a retener/conservar el suelo y la humedad del suelo de manera más efectiva.
- En áreas onduladas con pendiente, cultive en terrazas en la medida de lo posible, la pendiente de la terraza debe ser ligeramente en sentido inverso a la pendiente y nunca en el mismo sentido de la pendiente. También siembre cultivos en líneas transversales a la pendiente en las terrazas. Esto contribuye a conservar tanto el agua como el suelo.
- En áreas onduladas de alta precipitación, no importa cuánto se adopten la gemación y cultivos en terrazas y otras prácticas de cultivo de suelo y humedad, no siempre es posible conservar toda el agua de lluvia y el suelo. En tales situaciones, tenga pequeños estanques de campo. Esto
- contribuye a conservar el agua de lluvia y permitiría proporcionar al menos un riego que salve vidas a cultivos cuando la lluvia falte o después de terminado
- el monzón.
- Cuando el requerimiento de agua del cultivo no sea muy alto y el campo esté ondulado, utilice el sistema de riego por aspersión. En áreas montañosas, si se tienen cultivos de huerto, use incluso un sistema de riego por goteo. Ambos ayudarán a conservar el suelo y el agua y mejorarán la eficiencia de los fertilizantes.
- Aplique abono orgánico tanto como sea posible para aumentar la capacidad de retención de humedad del suelo.
- Póngase en contacto con los centros de servicio de tractores Mahindra y/o consulte a una universidad / personal de extensión de una agencia de gobierno estatal para detalles y cualquier otra información relacionada con tractores y cultivos. Mahindra está siempre a su servicio en las buenas y en las malas.

Solución de fallas

Causa probable	posible solución
El motor gira pero no arranca	
Perilla de parar extraída	Empuje la perilla hacia adentro
Agua en el combustible	Drene el sistema, límpielo y llénelo con el combustible adecuado
Sistema de combustible obstruido	Reemplace el filtro primario/secundario
Baterías descargadas	Cargue o reemplace
Filtro de aire obstruido	Limpie el filtro de aire. Reemplace el elemento del filtro primario
Consumo excesivo de aceite	
Nivel de aceite en el cárter demasiado alto	Mantenga el nivel de aceite correcto
Fugas de aceite	Corrija las fugas
Respiradero del cárter obstruido	Lave con gasolina, seque y reemplace
El motor se sobrecalienta	
Refrigerante insuficiente en el sistema de refrigeración	Verifique el nivel de refrigerante en el radiador y llene si es necesario
Sistema de enfriamiento obstruido	Limpie el radiador y las camisas de agua del motor
Aceite insuficiente	Rellene y mantenga el nivel de aceite adecuado
Frenos pegados	Verifique los varillajes de los frenos para ver si hay movimiento libre y ajuste el juego libre del pedal
Humo excesivo	
Elemento de papel del filtro de aire obstruido	Quite, revise y limpie
Grado inadecuado / impurezas en el combustible	Use el grado correcto de combustible
Causa probable	posible solución
Consumo excesivo de combustible*	
Fugas de combustible	Apriete o reemplace las líneas de combustible
Motor sobrecargado	Seleccione el cambio con referencia a la carga y velocidad
El motor no funciona a la temperatura adecuada	Revise el sistema de enfriamiento y el termostato.

Para problemas distintos a los mencionados anteriormente, comuníquese con su distribuidor Mahindra & Mahindra más cercano o su centro de servicio autorizado.

Sostenibilidad

El desarrollo sostenible es aquel que satisface las necesidades del presente sin comprometer la capacidad de las generaciones futuras para satisfacer sus propias necesidades. Por lo tanto, es nuestra responsabilidad preservar los recursos naturales y no consentir en su contaminación. Por lo tanto, debemos tener cuidado al descargar el aceite usado y el electrolito de las baterías y las batería mismas.

Residuos / Aceites Usados:

El aceite drenado del motor, la transmisión, etc. no debe desecharse en los desagües, ya que contamina las aguas subterráneas. Debe entregarse solo a empresas con licencia que comercian con aceites usados y los reciclan.



Baterías:

Las baterías de los tractores contienen plomo, que es venenoso y, si no se desecha correctamente, puede provocar un grave peligro para la salud. Por lo tanto, las baterías viejas o agotadas no deben venderse a vendedores ilegales, ya que derriten el plomo, contaminan el medio ambiente y representan una grave amenaza para las personas que las manipulan.

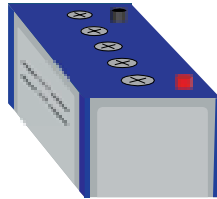

Las baterías deben devolverse únicamente a los distribuidores de baterías autorizados que entregan las baterías a los fabricantes de equipos originales y ayudan a salvar el medio ambiente.

Electrolito de batería:

El electrolito de la batería contiene ácido sulfúrico, que es una sustancia química peligrosa. No debe descargarse directamente en los drenajes. La descarga de electrolitos contamina nuestro sistema de agua potable y representa una grave amenaza para nuestra vida marina. Las baterías deben ser reparadas únicamente a través de distribuidores de baterías autorizados que neutralicen el ácido y lo conviertan en agua inofensiva antes de descargarlo.

Sigamos los pasos anteriores y ayudemos a crear un entorno más limpio y un planeta más verde para nosotros y para las generaciones venideras.



- AHORRE AGUA
- CULTIVE MÁS ÁRBOLES

FORMULARIO DE RECONOCIMIENTO DE GARANTÍA

Los espacios en blanco se han llenado y son correctos, y declaro que he leído y acepto esta garantía y limitación de responsabilidad.

Comprador _____

Distribuidor _____ Código _____

Dirección _____

Dirección _____

Ciudad _____ Estado _____ CP _____

Ciudad _____ Estado _____ CP _____

Modelo _____ Núm. de serie _____

La garantía básica vence el _____ / _____ / _____

Fecha de venta _____ / _____ / _____

Comprador _____ Fecha _____

Distribuidor _____ Fecha _____

Firma

Firma

"Yo, siendo cliente de un producto Mahindra & Mahindra ("Compañía"), por el presente acepto recibir comunicaciones periódicas, transaccionales y promocionales de la Compañía y/o sus socios/personal de canal autorizados en forma de mensajes cortos (SMS), llamadas telefónicas directas, llamadas telefónicas automatizadas, encuestas personales, etc."

Copia del distribuidor

INFORME DE INSPECCIÓN PREVIA A LA ENTREGA (PDI)

Akurli Road, Kandivili (East), Mumbai 400 101.

REPORTE DE INSPECCIÓN PREVIA A LA ENTREGA (PDI)

Cliente por primera vez (escribe sí/no)

Tarjeta de tarea núm. :

NO.: A-

Modelo del tractor :

Código del distribuidor :

Núm. de serie del tractor :

Ubicación del distribuidor :

Núm. de serie del motor :

Fecha recibida :

Instalación de entrega por : _____

Fecha de entrega :

Cliente capacitado: SÍ/NO

Hrs. cubiertas :

Perfil del cliente

Factura TD núm- : _____ Date:

1. Tamaño de arja Hectáreas

Nombre comprador : _____

granja: _____ Ha

Núm. celular : _____ Aldea : _____

Posee _____ Ha Alquila: _____ Hectáreas

Ofna. postal : _____ Taluka : _____

2. Tractor previo

Disrito : _____ Estado : _____

Marca: _____ Modelo: _____

CP :

3. Tipos de cultivos tomados

Estación tren más próx. : _____

A. _____

B. _____

C. _____

4. Implementos usados:

Implemento	Marca	Tipo	Núm. de serie
1.			
2.			
3.			
Remolque			

Copia para el distribuidor

INFORMACIÓN SOBRE COMPONENTES DEL EQUIPO ORIGINAL

Información sobre componentes del E. O.					
Marca bomba inyección : _____	Núm. Serie: _____	_____	Marcas de bomba de dirección : _____	Núm. de serie _____	_____
Marca bomba hidráulica : _____	Núm. Serie: _____	_____	Marca de alternador : _____	Núm. de serie _____	_____
Marca motor de arranque : _____	Núm. Serie: _____	_____			
Marca de batería : _____	Núm. Serie: _____	_____			
Llanta delantera izquierda			Llanta delantera derecha		
Marca	Tamaño	Núm. de serie	Marca	Tamaño	Núm. de serie
Llanta trasera izquierda			Llanta trasera derecha		
Marca	Tamaño	Núm. de serie	Marca	Tamaño	Núm. de serie
<p>Los términos de la garantía tal como están impresos en el manual del operador fueron explicados al cliente, particularmente los artículos patentados. En el momento de la entrega se explicó la importancia del manual del operador y con este como guía, se dieron las instrucciones como lo indican las marcas de verificación a continuación.</p>					
<input type="checkbox"/> Precauciones con el nuevo tractor <input type="checkbox"/> Lubricación del tractor nuevo <input type="checkbox"/> Revisión de los niveles de aceite <input type="checkbox"/> Cuidado del filtro de aire <input type="checkbox"/> Servicio al filtro de aceite <input type="checkbox"/> Cuidado del sistema de combustible <input type="checkbox"/> Cuidado del equipo de inyección de combustible <input type="checkbox"/> Especificaciones del combustible y aceite lubricante <input type="checkbox"/> Arranque, paro y operación del alternador		<input type="checkbox"/> Rodaje del tractor <input type="checkbox"/> Prácticas seguras de enganche <input type="checkbox"/> Drenaje y limpieza del sistema de enfriamiento <input type="checkbox"/> Operación y cuidado de la hidráulica <input type="checkbox"/> Cuidado del alternador <input type="checkbox"/> Cuidado de la batería <input type="checkbox"/> Ajuste del embrague <input type="checkbox"/> Ajuste de frenos <input type="checkbox"/> Revise el ajuste de la cadena		<input type="checkbox"/> Llantas - inflado, cuidado de las llantas <input type="checkbox"/> Explicación de la necesidad de mantener apretados todas las tuercas de los pernos. <input type="checkbox"/> Importancia de mantener limpio el tractor <input type="checkbox"/> Operación en clima frío <input type="checkbox"/> Almacenamiento del tractor <input type="checkbox"/> Arranque del tractor después del almacenamiento <input type="checkbox"/> Precauciones con el funcionamiento a alta velocidad <input type="checkbox"/> Precauciones durante el puding <input type="checkbox"/> Enganche, operación y mantenimiento de implemento	
KIT de agricultor recibido: _____ (Si/No)		KIT de herramientas recibido: _____ (Si/No)			
<p>La firma del cliente en este formulario certifica que la máquina le fue entregada en condiciones satisfactorias. Que recibió instrucciones sobre su correcto funcionamiento y mantenimiento, la garantía y condiciones le fueron señaladas y las entendió.</p>					
					Firma del cliente

INFORMACIÓN SOBRE COMPONENTES DEL EQUIPO ORIGINAL

Información sobre componentes del E. O.					
Marca de bomba inyección : _____		Núm. de serie _____		Marcas de bomba de dirección : _____	
Marca de la bomba hidráulica : _____		Núm. de serie _____		Marca de alternador : _____	
Marca del motor de arranque : _____		Núm. de serie _____		Núm. de serie _____	
Marca de la batería : _____		Núm. de serie _____			
Llanta delantera izquierda			Llanta delantera derecha		
Marca	Tamaño	Marca	Tamaño	Marca	Serial no.
Llanta trasera izquierda			Llanta trasera derecha		
Marca	Tamaño	Marca	Tamaño	Marca	Serial no.
Los términos de la garantía tal como están impresos en el manual del operador fueron explicados al cliente, particularmente los artículos patentados. En el momento de la entrega se explicó la importancia del manual del operador y con este como guía, se dieron las instrucciones como lo indican las marcas de verificación a continuación.					
<input type="checkbox"/> Precauciones con el nuevo tractor <input type="checkbox"/> Lubricación del tractor nuevo <input type="checkbox"/> Revisión de los niveles de aceite <input type="checkbox"/> Cuidado del filtro de aire <input type="checkbox"/> Servicio al filtro de aceite <input type="checkbox"/> Cuidado del sistema de combustible <input type="checkbox"/> Cuidado del equipo de inyección de combustible <input type="checkbox"/> Especificaciones del combustible y aceite lubricante <input type="checkbox"/> Arranque, paro y operación del alternador		<input type="checkbox"/> Rodaje del tractor <input type="checkbox"/> Prácticas seguras de enganche <input type="checkbox"/> Drenaje y limpieza del sistema de enfriamiento <input type="checkbox"/> Operación y cuidado de la hidráulica <input type="checkbox"/> Cuidado del alternador <input type="checkbox"/> Cuidado de la batería <input type="checkbox"/> Ajuste del embrague <input type="checkbox"/> Ajuste de frenos <input type="checkbox"/> Revise el ajuste de la cadena		<input type="checkbox"/> Llantas - inflado, cuidado de las llantas <input type="checkbox"/> Explicación de la necesidad de mantener apretados todas las tuercas de los pernos. <input type="checkbox"/> Importancia de mantener limpio el tractor <input type="checkbox"/> Operación en clima frío <input type="checkbox"/> Almacenamiento del tractor <input type="checkbox"/> Arranque del tractor después del almacenamiento <input type="checkbox"/> Precauciones con el funcionamiento a alta velocidad <input type="checkbox"/> Precauciones durante el pulding <input type="checkbox"/> Enganche, operación y mantenimiento de implemento	
Kit de agricultor recibido: _____ (Sí/No)		Kit de herramientas recibido: _____ (Sí/No)			
La firma del cliente en este formulario certifica que la máquina le fue entregada en condiciones satisfactorias. Que recibió instrucciones sobre su correcto funcionamiento y mantenimiento, la garantía y condiciones le fueron señaladas y las entendió.					
					Firma del cliente

Familiarícese con su tractor

Núm. de tarjeta de trabajo

□□□□□□□□□□

Fecha:

□□□□□□□□

Horas:

□□□□□

Firma
(Concesionario de servicio)

Akurli Road, Kandivili (East), Mumbai 400 101.

Familiarícese con su tractor

Tarjeta de
tarea núm.:

□□□□□□□□□□

NO.: B-

Modelo tractor: □□□□□□□□□□

Código del distribuidor : □□□□□□□□□□

Núm. de serie del tractor: □□□□□□□□□□

Ubicación del distribuidor : _____

Núm. de serie del motor □□□□□□□□□□

Familiarización con el tractor por : _____

Ubicación : _____

Fecha : □□□□□□□□□□

Hrs. cubiertas : □□□□□□□□□□

Copia para el distribuidor

Se explica la importancia del manual del operador y con este como guía, se dieron instrucciones/información como se indica con las marcas de verificación a continuación:

- Marque si el cliente ya lo sabe Δ Marque si el cliente no está al tanto y se le ha explicado lo mismo.
- Panel de instrumentos - familiaridad con el panel de instrumentos y el funcionamiento de varios indicadores y luces Δ
 - Controles - Operación de varios controles: embrague, freno, acelerador, etc. Δ
 - Preparación del nuevo tractor - Ajuste de la distancia entre ruedas del mismo eje - delantera y trasera, adición de pesos en las ruedas, lastrado, etc. Δ
 - Tractor nuevo - Importancia del acomodamiento (bedding-in) y procedimiento Δ
 - Filtro de aire - Limpieza del prefiltro y cuidado del filtro de aire Δ
 - Motor: revisión del nivel de aceite del motor, importancia del nivel de aceite, marcas de la varilla medidora, especificaciones del aceite lubricante Δ
 - Banda del ventilador - Revisión de la tensión, extracción de la banda del ventilador. Δ
 - Sistema de enfriamiento - Importancia del radiador, mantenimiento del nivel de refrigerante, uso de cero R, presión correcta en la tapa del radiador Δ
 - Batería - Relleno de electrolito, importancia del agua destilada, limpieza de los respiraderos en los tapones, uso de vaselina, etc. Δ
 - Hidráulica: uso de palancas de control de posición y tiro, uso de válvula de aislamiento con demostración de campo Δ
 - Enganche de implementos - Procedimiento, prácticas correctas con demostración de campo Δ
 - Sistema de combustible - Importancia de las buenas prácticas de abastecimiento de combustible, purga del sistema de combustible, uso del separador de agua Δ
 - Llantas - importancia de la presión correcta de las llantas, presiones reales de las llantas, pesos de las ruedas para reducir el deslizamiento, lastre de agua, cómo obtener más vida útil, etc. Δ
 - Lubricación de todo el tractor (varios puntos de engrase) Δ
 - Programa de mantenimiento del tractor según el capítulo '7' del manual del operador Δ
 - Importancia del almacenamiento del tractor Δ
 - Cuidados especiales - Durante el lavado, durante la trilla, importancia del protector de trilla, *pudding* Δ
 - Consejos para ahorrar combustible Δ

Nivel de satisfacción de los clientes con la familiarización realizada:

Insatisfactorio/Satisfactorio/Excelente

Firma del cliente